

Optie uitbouw 1,2m: vergunningsvrij

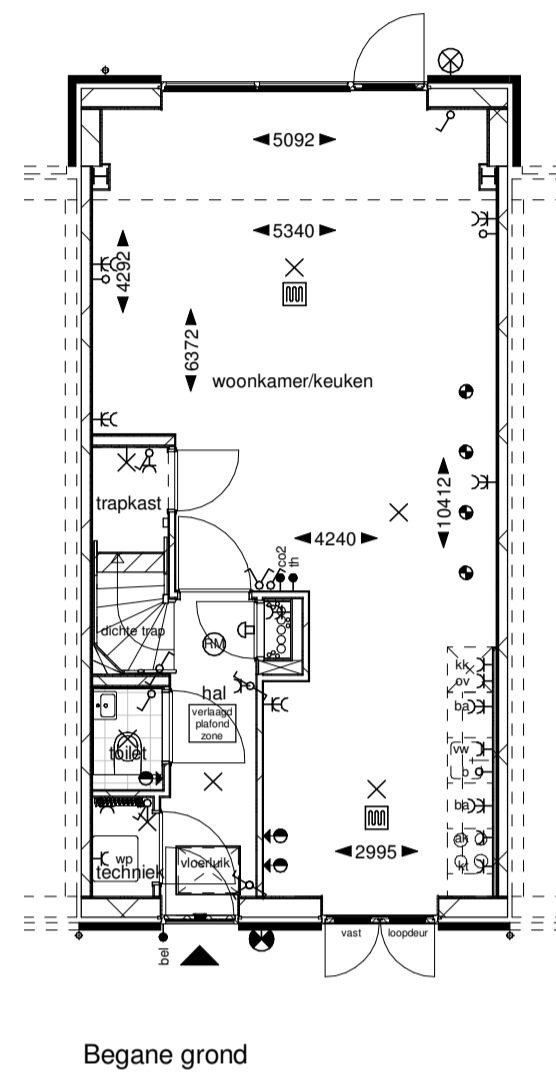

Optie uitbouw 2,4m: vergunningsvrij

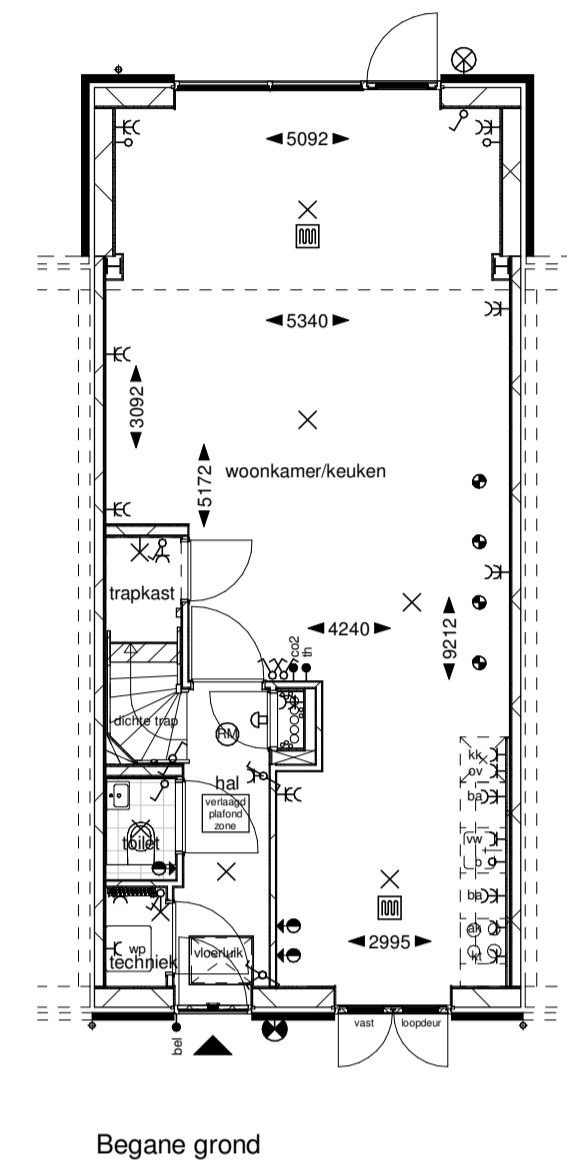
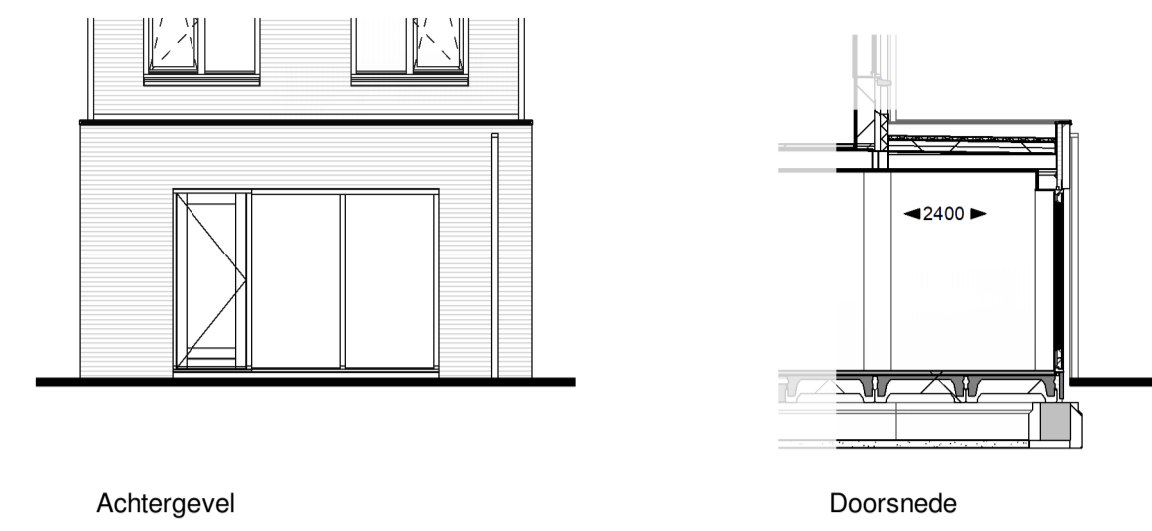

Optie dubbele deuren achtergevel: vergunningsvrij

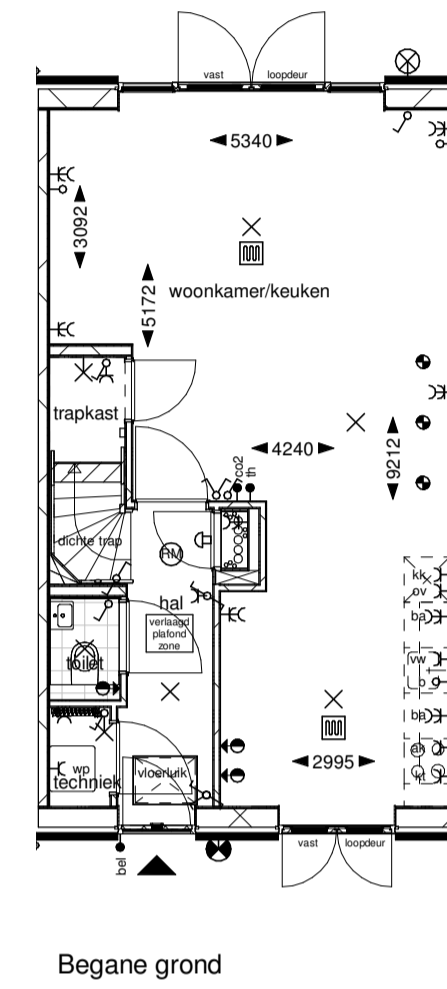
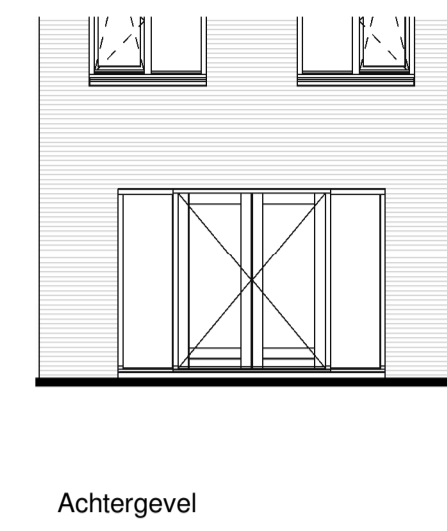

Optie indeling 1e verdieping: vergunningsvrij

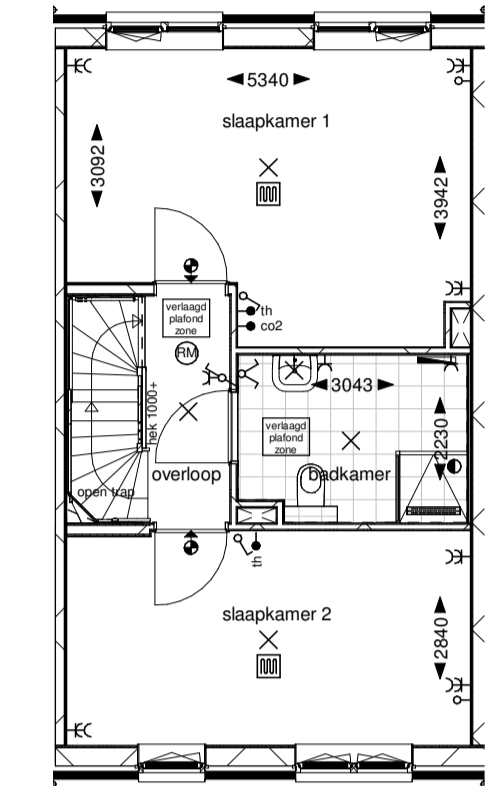

Optie dakkapel voorgevel: vergunningsplichtig

De ruimte op zolder blijft onbenoemd en wordt dus geen verblijfsruimte of slaapkamer, ook bij plaatsing van dakkapel.

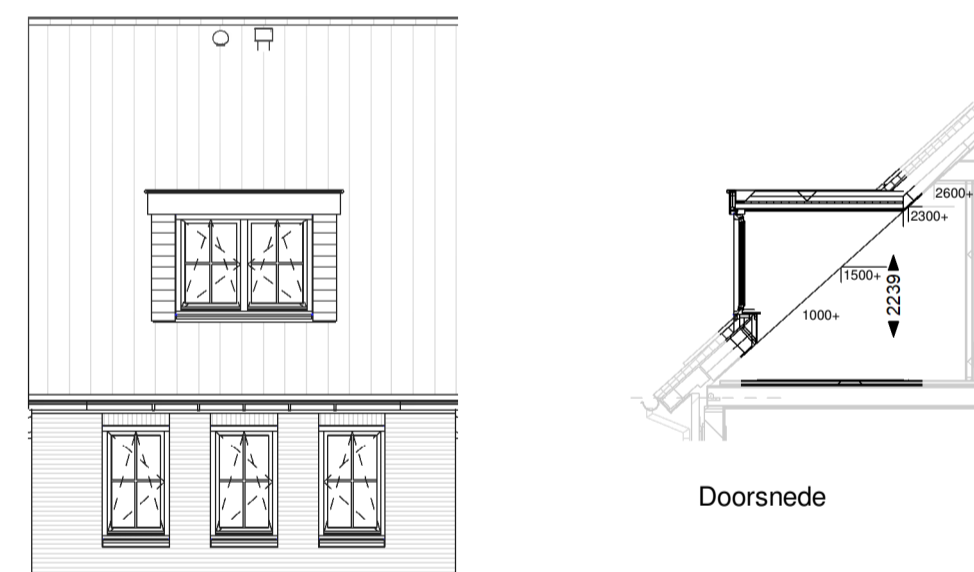

Voorgevel

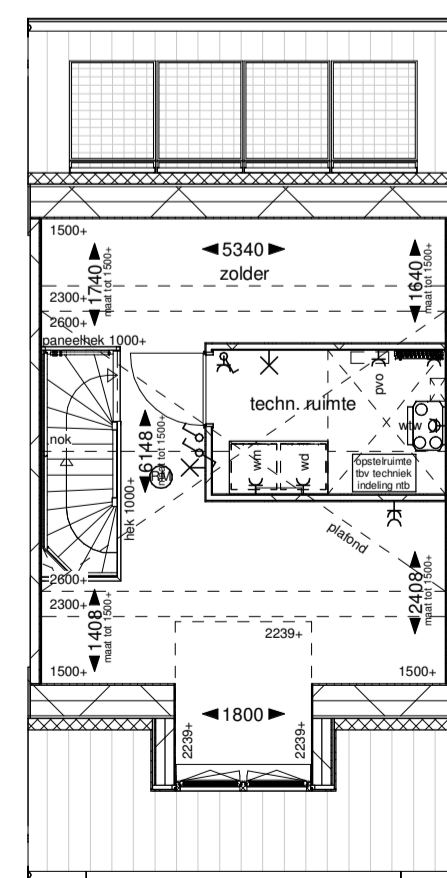

Tweede verdieping

Optie dakkapel achtergevel: vergunningsvrij

De ruimte op zolder blijft onbenoemd en wordt dus geen verblijfsruimte of slaapkamer, ook bij plaatsing van dakkapel. Bij alle bwn's zullen overige pv-panelen naar de voorgevel verplaatst worden.

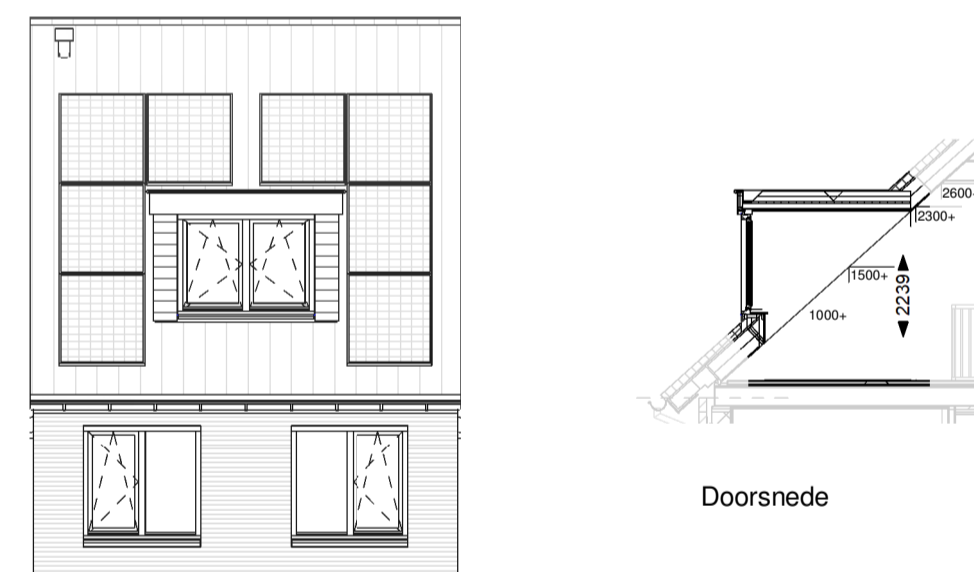

Achtergevel

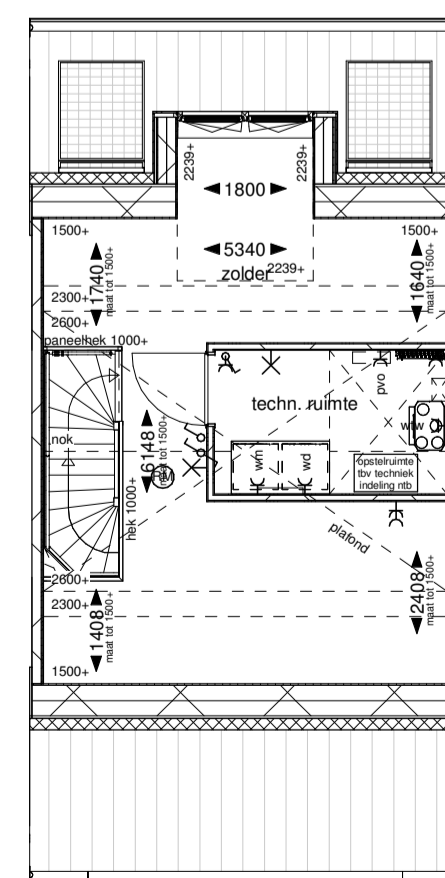

Tweede verdieping

Optie dakraam voor- en achtergevel: vergunningsvrij

De ruimte op zolder blijft onbenoemd en wordt dus geen verblijfsruimte of slaapkamer. Bij alle bwn's zullen overige pv-panelen naar de voorgevel verplaatst worden.



Voorgevel

Achtergevel

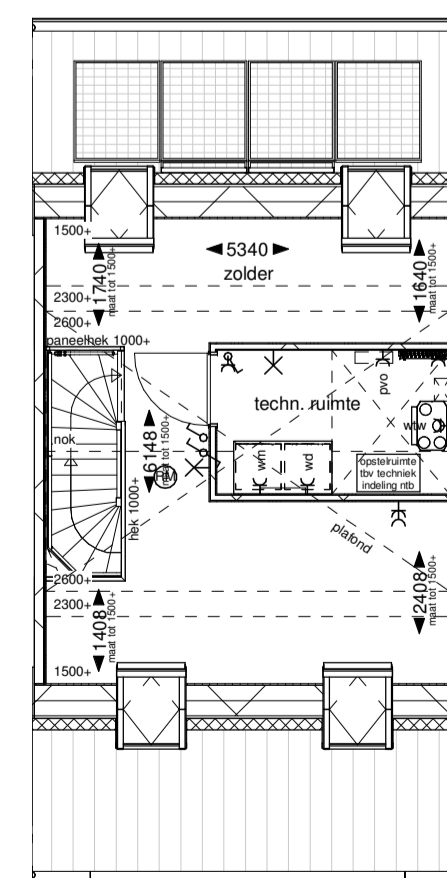

Tweede verdieping

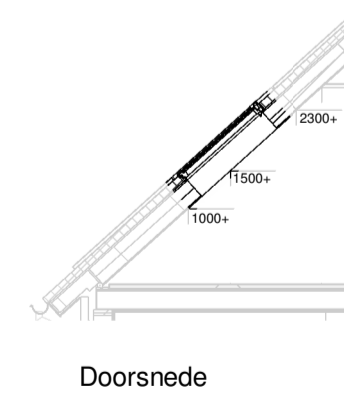

Doorsnede

Optie zolderindeling met één onbenoemde ruimte: vergunningsvrij

De ruimte op zolder blijft onbenoemd en wordt dus geen verblijfsruimte of slaapkamer, ook bij deze zolderindeling.

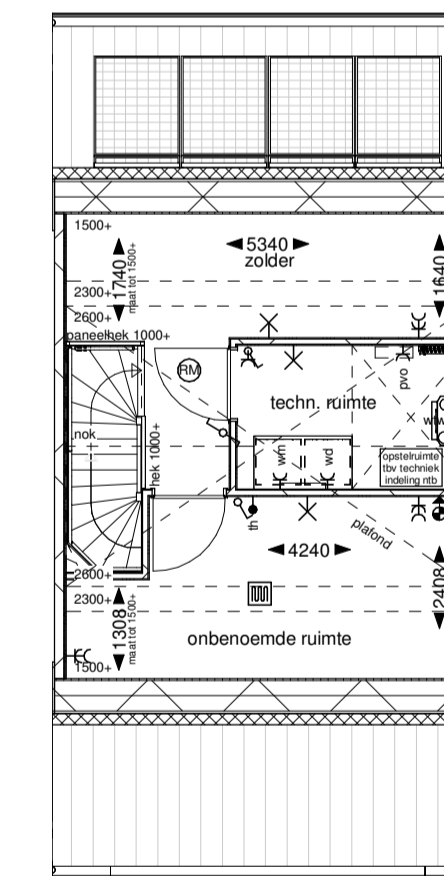

Tweede verdieping

Optie zolderindeling met 2 onbenoemde ruimtes: vergunningsvrij

De ruimte op zolder blijft onbenoemd en wordt dus geen verblijfsruimte of slaapkamer, ook bij deze zolderindeling.

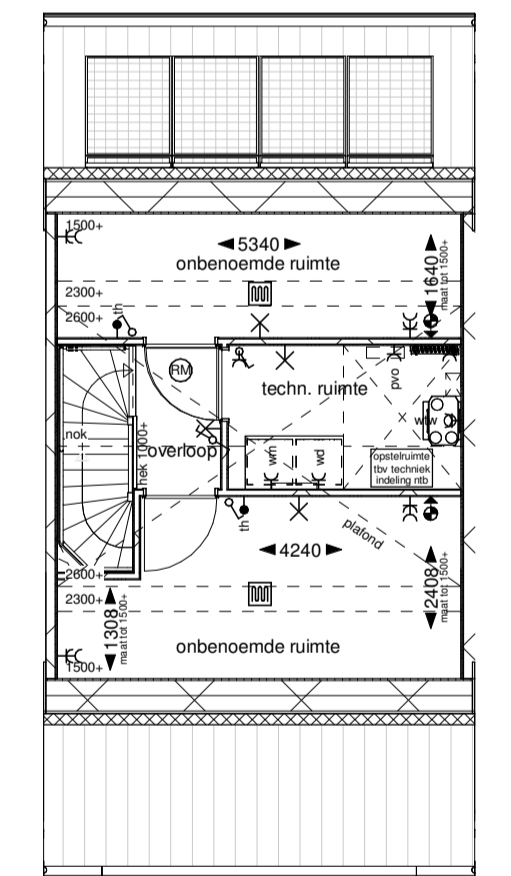

Tweede verdieping

Niet alle ruwbouwopties kunnen worden gekozen vanwege de BENG-eisen (wettelijke energieprestatie). In de tabel onderaan het document 'beknopt optieoverzicht grote bouwkundige opties' kunt u zien wat de optie mogelijkheden zijn voor het betreffende bouwnummer.

Getoonde gevelindelingen zijn indicatief, deze zijn afhankelijk van gekozen woning.

Project: 47 WONINGEN WILDERSZIJDE PO1A
 Ontwikkelaar: V.O.F. Ontw. Comb. Wilderszijde
 Bladomschrijving: Opties type R5
 Bladnummer: VT-O-R5
 Formaat: A1
 Schaal: 1:100
 Datum: 05-06-2024
 Bouwnummers: 105, 106, 108, 109, 110, 112